

스마트 컨베이션 오븐

사용설명서

※ 제품을 사용하기 전에 “**안전을 위한 주의사항**”을 반드시 읽고 사용하십시오.
※ 사용설명서는 제품을 사용하는 사람이 언제든지 볼 수 있는 장소에 보관하십시오.

스마트 컨벡션 오븐 사용설명서

CONTENTS

- 2 제품 규격 및 상세
- 3 제품 도면
- 5 컨트롤러의 이름과 기능
- 6 사용방법
- 8 정기 유지관리 및 서비스
- 9 청소방법
- 10 안전을 위한 주의사항
- 13 제품 보증서
- 14 서비스 안내



제품 규격 및 상세

용량 및 규격

■ 스마트 컨벡션 오븐 5매

MODEL	DHC5- II
제품규격(mm)	800(W) × 1170(D) × 1630(H)
용량	5매(하부랙 포함)
소비전력	380V, 3P, 8kW & 220V, 2P, 0.5kW
설치시	급수관(15A) 필요

■ 스마트 컨벡션 오븐 10매

MODEL	DHC10- II
제품규격(mm)	800(W) × 1210(D) × 1800(H)
용량	10매(하부랙 포함)
소비전력	380V, 3P, 16kW & 220V, 2P, 0.5kW
설치시	급수관(15A) 필요

옵션사항

하부 발효실 및 다양한 콤비오븐 형태로 구성이 가능

제품 도면

스마트 컨벡션 오븐 5매

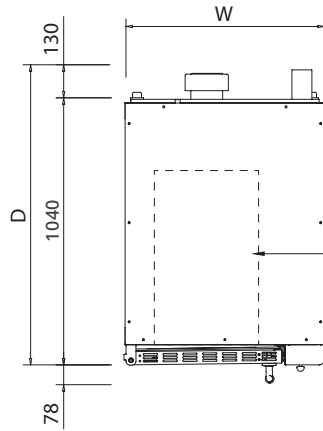
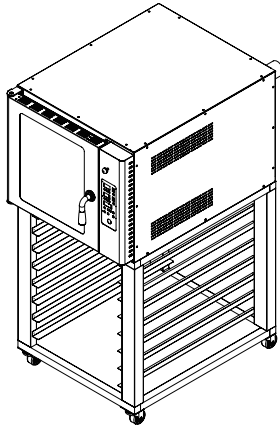

평면 / TOP VIEW

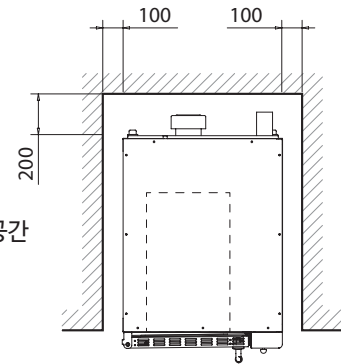

평면 / 설치 시 벽체와의 간격

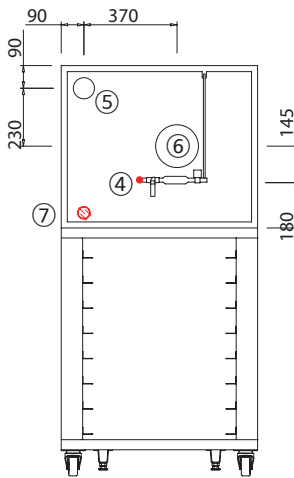

배면 / REAR VIEW

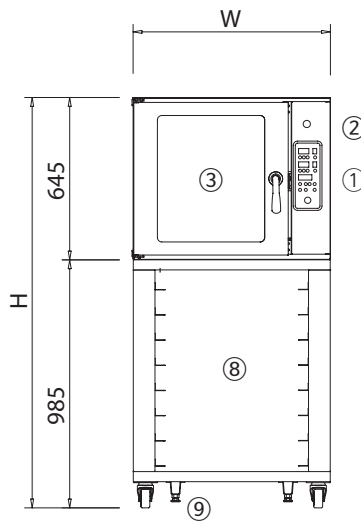

정면 / FRONT VIEW

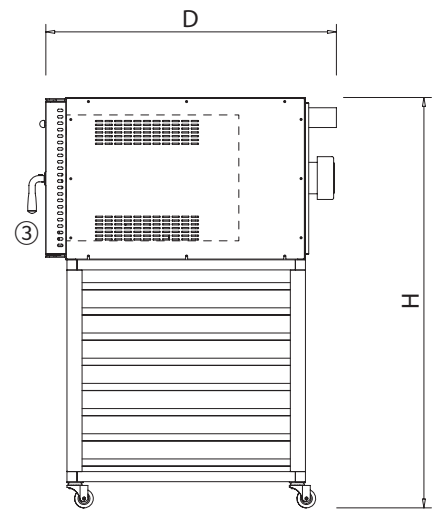

측면 / SIDE VIEW

- | | | |
|---------------|------|-----------|
| ① 컨트롤 보드 | ④ 급수 | ⑦ 전원선 |
| ② 댐퍼 | ⑤ 배기 | ⑧ 하부랙 |
| ③ 강화유리도어, 손잡이 | ⑥ 모터 | ⑨ 바퀴, 고정발 |

제품 도면

스마트 컨벡션 오븐 10매

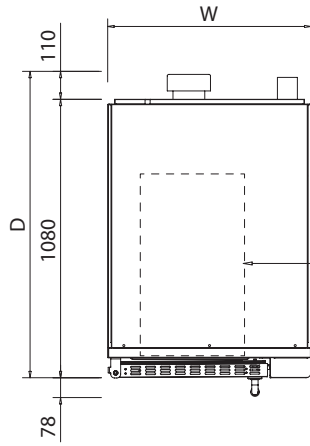
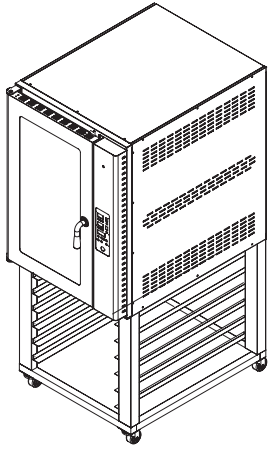

점선 / 내부 공간

평면 / TOP VIEW

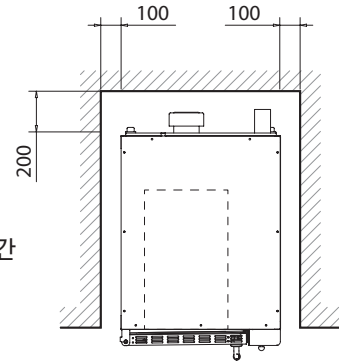

평면 / 설치 시 벽체와의 간격

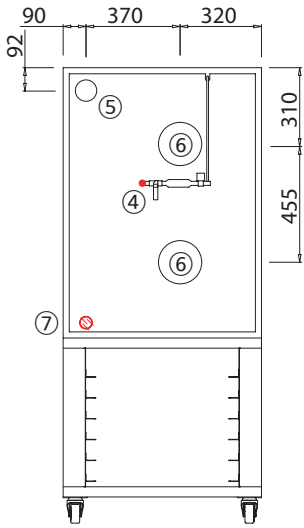

배면 / REAR VIEW

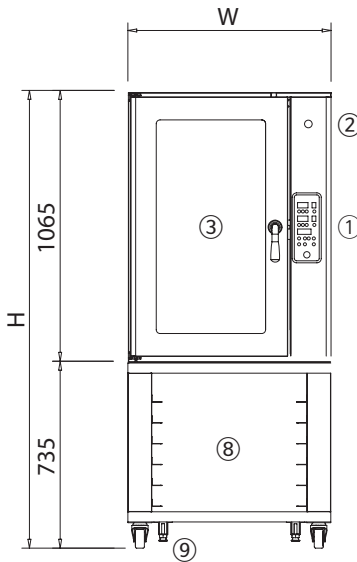

정면 / FRONT VIEW

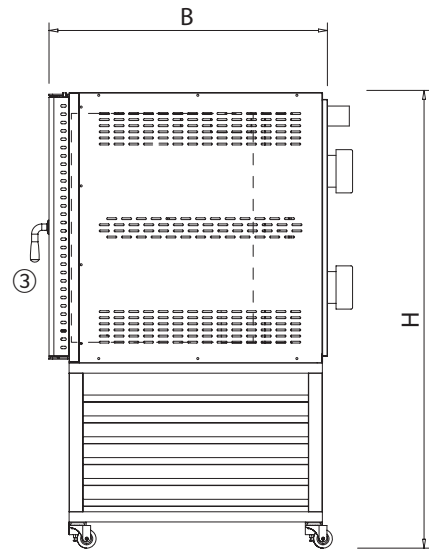

측면 / SIDE VIEW

- | | | |
|---------------|------|-----------|
| ① 컨트롤 보드 | ④ 급수 | ⑦ 전원선 |
| ② 댐퍼 | ⑤ 배기 | ⑧ 하부랙 |
| ③ 강화유리도어, 손잡이 | ⑥ 모터 | ⑨ 바퀴, 고정발 |

컨트롤러의 이름과 기능



표시 및 버튼 설명

- ① 내부 온도 표시부 : 내부의 측정 온도를 표시합니다.
- ② 메뉴 설정 버튼 : 설정을 1-5까지 온도 및 시간을 설정하여 저장하고 불러올 수 있습니다.
- ③ 메뉴 표시부 : 1-5까지 선택한 메뉴를 표시합니다.
- ④ 설정 온도 표시부 : 목표 온도의 설정값을 표시합니다.
- ⑤ 시간 표시부 : 가동시간을 표시합니다.
- ⑥ 온도 설정 버튼 : 목표 온도를 설정하기 위하여 온도를 증감하는 버튼입니다.
- ⑦ 타이머 시작/정지 버튼 : 가동 타이머를 시작 및 정지를 합니다.
- ⑧ 시간 설정 버튼 : 가동시간을 설정하기 위하여 시간을 증감하는 버튼입니다.
- ⑨ 스팀 분사 버튼 : 스팀을 분사하는 버튼입니다.
- ⑩ 실내등 버튼 : 내부 실내등을 점등하거나 소등합니다.
- ⑪ 내부 전원 버튼 : 전원대기(OFF) 상태에서 ON하거나 ON 상태에서 전원대기(OFF) 상태로 전환합니다.
- ⑫ 전원대기 상태 표시부 : 전원대기 상태일 때 DOT LED에 불이 켜집니다.
- ⑬ 외부 전원 버튼 : 분전반측 전원이 공급된 상태에서 점등이 됩니다.

운전설명

1. 전원투입 상태

분전반측 전원이 투입된 후 ⑬을 눌러 외부 전원 버튼이 점등이 되면 전원대기 표시부 ⑫DOT LED에 불이 켜집니다.



2. 전원 ON

내부 전원 버튼을 누르면 항상 메뉴는 1로 설정되고 바로 온도 상승 동작합니다. 히터가 동작 중일 때는 메뉴 표시부 ③DOT LED에 불이 켜집니다. (전원을 OFF 하기 전까지는 온도 상승 및 동작을 유지합니다.)



3. 전원 OFF

내부 전원 버튼을 2초간 누르면 전원대기 상태로 되고 운전이 정지됩니다.

4. 시간 설정

시간 설정 증감 버튼을 이용하여 시간을 설정합니다.

5. 타이머 시작/정지

오븐 설정 시간 동안 가동을 시작하거나 및 정지하는 버튼입니다. 버튼을 누르면 설정된 시간이 감소로 동작합니다.

- ① 최소값 : 00:01 (1분), 최고값 : 99:99 (99시 99분)
- ② 시작(가동시간 시작) 중 일 때는 증감 버튼이 삐비빅 거부음이 나면서 증감 되지 않습니다. (가동 중일 때는 시간을 변경할 수 없습니다.)

6. 온도변경

- 1) 온도 증감 버튼으로 설정을 바꾸면 설정된 온도로 바로 제어가 됩니다.
- 2) 전원 버튼 ON 상태이면 작동 혹은 정지 상태에서도 언제든지 변경될 수 있고 변경된 온도까지 동작하며 온도를 유지합니다.
- 3) 메뉴 설정을 저장하지 않은 경우에 내부 전원 버튼을 OFF 하면 설정된 값은 저장되지 않습니다.

기능설명

1. 메뉴설정 저장

메뉴 버튼으로 번호를 선택(1-5중 하나) 후 원하는 온도 및 시간 설정합니다.
메뉴 버튼을 2초 이상 누르면 빠-익하고 지정된 번호로 저장됩니다.

*설정 메뉴 불러오기

메뉴 버튼으로 원하는 메뉴번호를 선택하면 설정된 메뉴를 불러옵니다.
이때 설정된 시간 온도를 확인할 수 있습니다.

※ 주의1 : 메뉴 버튼을 땄 때 저장

※ 주의2 : 메뉴 버튼을 2초 이상 누르면 메뉴 저장

※ 주의3 : 타이머가 동작되지 않을 때 메뉴 설정이 가능

2. 스팀(급수)

운전 중 내부 온도가 150도 이상일 때 스팀 버튼을 누르면 누르고 있는 시간 동안 급수됩니다.
스팀분사 시간은 최대 10초로 설정되어 있어 버튼을 오래 눌러도 10초 이상 급수가 되지 않습니다.
또, 내부 온도가 150도 이하에서 급수가 되지 않으며, 버튼을 눌러도 빠비빅 거부 부저가 울립니다.

3. 실내등 켜기

실내등 버튼을 누르면 실내등이 켜지고, 다시 누르면 등이 꺼집니다.

4. 예약기능

실내등 버튼+전원 버튼을 동시에 누르면 TIMER 숫자만 켜지고 시간을 증/감할 수가 있습니다.
시간을 증/감하여 맞추고 START/STOP을 누르면 시간이 (:) 깜빡이며 시간이 감소로 동작합니다.
0:00 되면 메뉴1로 자동 동작합니다.

5. 알람기능

① ALM2 : 센서 결선 불량, 센서 불량이거나 센서 결선이 잘되어 있는지 점검해야 합니다.

② ALM3 : 과열알람 표시, 히터 구동 SSR이나 히터를 점검해야 합니다.

정기 유지관리 및 서비스

■ 유지관리

- 본 제품의 정기 유지관리 및 A/S는 (주)대흥소프트밀 대리점을 통해 서비스 제공이 가능합니다.
- 물을 뜨거운 오븐 표면에 사용하면 오븐고에 고장을 유발하며 화상을 입을 위험이 있습니다.
- 램프 수명을 위해 오븐을 사용하지 않을 때에는 램프를 꺼주십시오.

■ 정기점검

- 올바른 유지 및 관리를 위하여 (주)대흥소프트밀 본사 또는 계약된 지방 대리점을 이용하시길 부탁드립니다.
- 점검·정비·수리 작업은 (주)대흥소프트밀의 숙련된 전문가를 통해 점검할 수 있습니다.
- 청소, 점검, 유지 보수, 수리를 할 경우에는 반드시 전원 차단기를 내려 주십시오.
- 안전하게 사용하기 위해 적어도 일 년에 한 번은 공인된 당사 A/S 요원의 유지 보수 서비스를 요청해 주시기 바랍니다.
- 정기적으로 문을 개방 후 오븐의 정상 동작(제품을 넣지 않은 상태) 상태를 시험해 주십시오.

■ 배상 책임

기기의 설치 및 수리가 (주)대흥소프트밀 유자격의 전문 인력 이외의 사람으로 실시된 경우, 혹은 정품 예비 부품을 사용하지 않은 경우, 또는 제조 업체의 허가를 얻지 않는 기계 기술적 변경(개조)된 경우는 제조 업체의 보증 및 제조물 배상 책임은 지지 않습니다.

■ 청소

- 컨벡션오븐 외부와 내부 청소 시는 전원을 끄고 내부의 온도를 충분히 식힌 후 닦아주세요.
- 도어 패킹은 식품 등이 묻은 상태로 사용하면 패킹이 빨리 손상되며 더러워지기 쉬워지므로 주기적으로 닦아 깨끗하게 유지하십시오.
- 오븐 도어 유리는 따뜻한 물과 액체 세제를 이용하여 청소합니다.
- 오븐 바닥은 정기적으로 닦아 주어야 하며 비 염소수 세척제는 스테인리스강 표면 청소 사용이 가능합니다. 청소는 항상 부드러운 헝겊으로 사용합니다.
- 댐퍼와 팬의 청결은 오븐의 수명과 직결되어 있습니다. 이 부분은 단단한 브러쉬나 공기압으로 청소해야 합니다.
- 빵판 적재 앵글은 식품에 의해 더러워지기 쉬우므로 가끔씩 빼내어 물로 씻으십시오.
- 연마재, 석유, 벤젠, 신나, 염산이나 끓는 물, 거친 솔 등은 제품 외관이나 부품을 상하게 하므로 사용하지 마십시오.
- 본체에 물이 닿으면 절연이 나빠지거나 녹슬거나 하므로 절대로 물을 끼얹어 청소하지 마십시오.
- 청소가 끝난 후에는 전원 코드가 손상되지 않았는지, 전원 플러그에 이상 발열 현상이 없는지, 전원 플러그가 전원 콘센트에 헐겁게 꽂혀 있지 않은지 확인하십시오.

안전을 위한 주의사항 ⚠

▣ ‘안전을 위한 주의사항’은 제품을 안전하고 올바르게 사용하여 사고나 위험을 미리 막기 위한 것이므로 반드시 지켜주세요.

▣ 주의사항은 ‘주의’와 ‘경고’의 두 가지로 구분되어 있으며 ‘주의’와 ‘경고’의 의미는 다음과 같습니다.

⚠ 주의 지시사항을 위반하였을 때, 다치거나 제품, 집 또는 가구 등의 물질적인 손해로 이어질 가능성이 있는 것.

⚠ 경고 지시사항을 위반하였을 때, 사망이나 중상 등의 커다란 위험으로 이어질 가능성이 큰 것.

▣ ⚠는 특정 조건 하에서 위험이 발생할 우려가 있으므로 주의하라는 기호입니다.

▣ 읽고 난 뒤에는 제품을 사용하는 사람이 항상 볼 수 있는 곳에 보관해 주세요.

⚠ 주 의 ⚠

전원 플러그를 뺄 때는 코드를 잡지 말고 반드시 끝 단의 플러그를 잡고 빼 주세요.

감전되거나 단락 되어 불이 날 수 있습니다.

전원 코드나 전원 플러그가 손상되었거나, 전원 콘센트의 구멍이 헐거울 때는 사용하지 마세요.

감전되거나 단락 되어 불이 날 수 있습니다.

제품에는 병 종류를 넣지 마세요.

내용물이 부풀거나, 일어서 깨지기 때문에 상해의 우려가 있습니다.

제품 밑 쪽에는 손을 넣지 마세요.

제품 밑 쪽은 철판으로 되어 있어 다칠 수 있습니다.

오랫동안 사용하지 않을 때는 전원 플러그를 콘센트에서 빼 주세요.

절연 약화에 따른 감전, 누전, 발화의 원인이 됩니다.

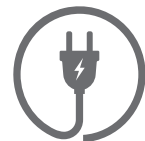

경고 ⚠

<p>전원 콘센트는 전용 콘센트를 사용해 주세요.</p> <p>전원 콘센트에 여러 제품을 동시에 꽂아서 사용하면 콘센트 부분이 이상 발열하여 화재의 원인이 됩니다.</p>	<p>전원 플러그가 제품 뒷면에 눌러지지 않도록 해주세요.</p> <p>전원 플러그가 손상되어 발화나 감전의 원인이 됩니다.</p>
<p>접지를 확실하게 해주세요.</p> <p>접지가 잘 되어 있지 않으면 고장이나 누전 시 감전 될 수 있습니다.</p>	<p>청소나 손질할 때는 전원 플러그를 콘센트에서 빼 주세요, 또 젖은 손으로 빼거나 꺾지 마세요.</p> <p>감전되거나 다칠 수 있습니다.</p>
<p>전원 코드를 손상시키거나, 가공하거나, 무리하게 구부리거나, 잡아당기거나, 비틀거나 하지 마세요.</p> <p>전원 코드가 손상되어 화재, 감전의 원인이 됩니다.</p>	<p>전원 플러그에 먼지가 부착되어 있는지 확인하고 흔들리지 않도록 핀의 끝까지 확실히 꽂아 주세요.</p> <p>먼지가 부착되거나 접촉이 불안정한 경우는 화재의 원인이 됩니다.</p>
<p>전원 플러그의 핀 부위에 먼지 등이 묻어 있을 때는 깨끗이 닦아 주세요.</p> <p>화재의 원인이 됩니다.</p>	<p>불이 붙기 쉬운 에테르, 벤젠, 알코올, 약품, LP가스 등은 제품에 넣지 마세요.</p> <p>폭발할 위험이 있습니다.</p>
<p>분해, 수리, 개조는 절대로 하지 마세요.</p> <p>감전 또는 화재사고 원인이 됩니다. 이로 인한 문제가 발생할 시 당사에서는 책임질 수 없습니다.</p>	<p>가연성 스프레이는 제품 근처에서 사용하지 마세요.</p> <p>불이 붙기 쉬운 물질이므로 화재의 위험이 있습니다.</p>

⚠ 경고 ⚠

화기를 멀리 하세요.

화재의 위험이 있습니다.



제품 외부에 물을 뿌리지 마세요.

전기 부품의 절연이 나빠져 감전이나 화재의 원인이 됩니다.

제품 위에 화병, 컵, 화장품, 약품 등이나 물이 들어 있는 용기를 놓지 마세요.

화재 감전의 원인이나, 낙하로 인한 부상의 원인이 됩니다.

제품 위에는 물건을 올려놓지 마세요.

제품 문을 여닫을 때, 떨어져 다칠 수 있습니다.

의약품이나 학술자료 등은 제품에 보관하지 마세요.

온도관리가 엄격한 것을 넣을 경우 변질되거나, 의외의 반응으로 위험을 초래할 수 있습니다.

생명체가 있는 것은 제품에 넣고 온도를 올리지 마세요.

살아 있는 생명체를 제품에 넣고 온도를 올리면 절대 위험합니다.

제품 문에 매달리지 마세요.

손에 끼이게 되어 다칠 수 있습니다. 특히, 어린이가 조심하도록 해주세요.

제품을 버릴 때는 도어의 패키징을 떼어 내세요. 또한 어린이가 노는 곳에는 제품을 버려두지 마세요.

어린이가 들어가면 갇히게 되어 위험합니다.

제품 보증서



제품명: _____ 모델명: _____

구입일: 년 월 일

고객명: _____ 연락처: _____

주소: _____

(주)대흥소프트밀
Daehung Softmill Co., Ltd.

■ 수리를 의뢰할 때는 구입일자가 기재된 본 보증서를 제시해야 충분한 서비스를 받으실 수 있으므로 잘 보관하시기 바랍니다.

1. 본 제품에 대한 품질보증은 보증서에 기재된 내용으로 보증 혜택을 받습니다.
2. 무상 보증기간은 구입일로부터 산정되므로 구입일자를 기재 받으시기 바랍니다.
3. 본 제품을 제빵용 용도의 비정상적인 사용 환경 등으로 사용할 경우에는 무상 보증기간을 1/2 (6개월)로 적용합니다. (핵심부품 포함)
4. 이 보증서는 재 발행되지 않습니다.

소비자 피해보상 안내

소비자 피해유형		보상내역	
		보증기간 이내	보증기간 경과 후
정상적인 사용 상태에서 자연 발생한 성능, 기능상의 고장 발생 시	1년 이내 제품에 하자 발생 시	무상수리	유상수리
	1년 경과하여 A/S 받은 후 동일 제품 6개월 이내 하자 발생 시	무상수리	유상수리
소비자의 고의, 과실에 의한 성능, 기능상의 고장	수리가 가능한 경우	유상수리	유상수리
<ul style="list-style-type: none"> ■ 천재지변(화재, 엄해, 가스, 지진, 풍수해 등)에 의해 고장이 발생 하였을 경우 ■ 사용상 정상 마모되는 소모성 부품을 교환하는 경우 ■ 사용 전원의 이상 및 접촉 기기의 불량으로 고장이 발생하였을 경우 ■ 기타 제품 자체의 하자가 아닌 외부 원인으로 인한 경우 		유상수리	유상수리

고객의 권리

고객께서는 제품 사용 중에 고장이 발생할 경우, 구입일로부터 1년 동안 무상 서비스를 받으실 수 있는 《소중한 권리》가 있습니다.

단, 고객 과실 및 천재지변에 의해 고장이 발생한 경우는 무상 서비스 기간 내에도 유상 처리됨을 알려드립니다.

유상 서비스(고객의 비용부담)에 대한 책임

서비스 신청 시 다음과 같은 경우는 무상 서비스 기간 내라도 유상 처리 됩니다.

1. 제품 내에 이물질을 투입 등으로 인하여 고장이 발생하였을 경우
2. 제품을 떨어뜨리거나, 충격을 주어 제품이 파손되거나 기능상의 고장이 발생하였을 경우
3. 신나, 벤젠 등 유기용제에 의하여 외관이 손상되거나 변형된 경우
4. (주)대흥소프트밀 정품이 아닌 부품을 사용하여 제품 고장이 발생하였을 경우
5. 사용 전압을 오(誤)작동하여 제품 고장이 발생하였을 경우
6. 고객이 제품을 임의로 분해하여 부속품이 분실 및 파손되었을 경우
7. 제품 용도 이외의 사용으로 고장이 발생하였을 경우
8. 천재지변(낙뢰, 화재, 풍수해, 가스, 염해, 지진 등)에 의해 고장이 발생하였을 경우
9. (주)대흥소프트밀 제품의 사용설명서 내에 “안전을 위한 주의사항”을 지키지 않아 고장이 발생하였을 경우 (“안전을 위한 주의사항”을 준수하시면 제품을 오래 사용할 수 있습니다.)
10. 기타 고객의 과실에 의하여 고장이 발생하였을 경우

유상, 무상 서비스기간

구입일로부터 1년 이내 제품의 하자가 발생하였을 경우 1년간 무상 서비스에 해당하며, 무상보증기간(1년)이 지나 제품의 하자가 발생한 경우 유상 처리에 해당하며 교환된 제품의 A/S가 발생하였을 경우는 6개월간 무상 처리 됩니다.

주의사항

임의 분해, 수리, 개조는 절대로 하면 안 됩니다. 감전 및 화재사고 원인이 됩니다.

이로 인한 문제가 발생할 시 당사에서는 책임질 수 없습니다.

또한 제품의 내 / 외부를 개조 또는 변조 후 A/S를 받으실 수 없습니다.

국내유일의 베이커리기계 종합메이커인

softmill은 이렇게 다릅니다.



스마트 LCD 도우컨디셔너

국내최초로 1993년에 국산화를 이룬 당사의 기술력과 경험이 축적된 제품!
LCD터치스크린, 4단계 수분케어시스템, PWM 비례제어시스템,
순환식 air-flow 시스템 등 최고의 빵을 위한 제품입니다.



유로베이커오븐

독일산 세라믹 돌판과 스팀보일러가 장착된 최고급 돌오븐!
하드계열의 정통유럽빵을 생산하는데 최적화된 제품입니다.



당신의 사업 성공 파트너

치열한 경쟁! 불확실한 미래!
명장의 철학이 숨쉬는 기술로 국내 최고의 제빵기계 전문업체가 만든 제품이
당신의 성공과 함께합니다.



꿈을 키워가는 명장아카데미

대한민국명장이 기준을 만들어가는 일학습병행훈련!
'진짜 장인'의 기술과 경험을 전수하는 명장아카데미를 통해 사회공유가치를 창출하고
있습니다.



SOFTMILL의 특별한 After Service

가장 빠른 고객지원이 진정한 고객서비스라는 일념으로, 당사의 A/S팀은 고객의 요구를
명확하게 파악하여 신속하게 대응하며 '기술로서 만족', '서비스로서 만족', 최종적으로
고객의 제품가치를 늘 '만족'의 상태로 만들기 위해 만전을 기하고 있습니다.

MEMO

.....

.....

.....

.....

.....

.....

.....

.....

.....

.....

.....

(주)대흥소프트밀

ADDRESS | 경기도 광주시 초월읍 동막골길 276

PHONE | 031-762-2045

FAX | 02-404-2789

CALL CENTER | 1588-4891

HOME PAGE | www.softmill.co.kr

